



## 壹、 教具箱內容

本團隊將製作規劃以實體模型搭配媒體之教具箱，透過趣味的體驗，帶領大眾一同體驗與認識整飭工作。

(一)、教具箱主題名稱：考古文物整理魔法師

(二)、教具箱內容介紹說明文字：

你想要成為文物整理魔法師嗎？

一起帶著專業知識和判斷力，加入考古文物整理魔法師的行列，認識考古文物整理的步驟吧！

步驟一：拿取教學圖卡，認識文物整理工作。

步驟二：依照數位遊戲引導，拿取文物模型，掃描 QR CODE，體驗整飭工作。

\*遊戲有搭配學習單，歡迎至服務台領取喔！

(三)、適合對象：全齡。



(四)、遊戲時間：約 3 分鐘。

(五)、教具箱內容：

模型 5 個、辨識圖卡 3 張、電腦螢幕 (21.5 吋)、主機、WEBCAM、教學圖卡、投影機。

(六)、學習單有基礎與進階兩款版本，提供給不同年齡之群眾使用。

(七)、教學圖卡內容

圖卡名稱	內容
整飭工作流程	<p><b>🔊 文物整理步驟大公開！</b></p> <p><b>嘿！</b> 要擔任「考古文物整理魔法師」，先來預習整理步驟吧！</p> <p><b>🔍 檢視登錄</b></p> <p>仔細觀察文物，確認它的名稱、劣化情形和保存狀況，同時必須詳加記錄，例如材質、出土的文化層、尺寸、重量等等基礎訊息，進行文物資訊的登錄。</p> <p>*這個步驟很重要喔！必須要有專業的知識判斷，選擇正確的清潔加固方式。</p> <p>*小知識：</p> <p>為什麼要整理文物呢？</p> <p>因為<b>溫度、相對溼度、光線、蟲害、汙染物</b>等環境因素，都會影響文物的保存喔!所以我們才要檢視文物的劣化與保存狀況，再進行對應的維護工作!</p> <p></p> <p><b>🔍 清潔加固</b></p> <p>依據不同文物類型，選擇適當的清潔方式，來延長文物典藏生命，也防止文物進入典藏庫房後，對庫房的汙染。常見的清潔方式有：除塵、除霉、除膠、加固等。</p> <p></p> <p><b>🔍 文物攝影</b></p> <p>為記錄文物形貌特徵與保存狀況，會用專業攝影機拍攝，拍照時會放上色卡、比例尺、文物標號喔！</p> <p></p> <p><b>🔍 分級包裝</b></p> <p>文物包裝分成A級、B級和C級，是以它的研究、典藏價值作區分。為減低文物被汙染程度、隔離傷害並延緩劣化程度，視文物等級必</p>

	<p>要時須使用「無酸紙板」、「防震泡棉」等經過特殊處理的保存用材。</p>
<p>清潔與必要性加固</p>	<p><b>📢文物清潔魔法秘笈</b></p> <p><b>嘿！為了避免文物被各種搗蛋鬼破壞，一定要認真清潔文物，現在讓我們來看看秘笈吧！</b></p> <p><b>【清潔目的】</b></p> <ol style="list-style-type: none"> <li>1. 避免文物表面的附著物，持續侵害文物。</li> <li>2. 降低未來文物存放空間的汙染。</li> <li>3. 發現文物的原貌。</li> </ol> <p>*文物清潔採用「物理性清潔」，就是避免侵入或是改變文物原有結構與材質的方式來執行。</p> <p><b>以下有三個清潔秘笈，請好好牢記！</b></p>
	<p><b>清潔魔法秘笈一：除塵</b></p> <p>一般文物清潔的基本動作就是除塵，以物理性清潔的方式處理，會使用毛刷、噴氣球、吹風機、吸塵器等工具去除表面之灰塵。</p> 
	<p><b>清潔魔法秘笈二：除霉</b></p>

臺灣高溫潮濕，文物容易孳生霉菌；因此文物清潔就必須要把霉斑去除，抑制霉菌生長！

## 1. 檢視

第一步使用放大鏡觀察是否有霉菌，第二步使用手持式高畫質顯微鏡觀察發霉狀況。



## 2. 通風

發現含霉斑之文物，必須將它保持通風，使文物身上之水氣蒸發。



## 3. 文物除霉

工作人員配戴口罩手套，在通風空間使用羊毛軟刷沾酒精，由內向外刷除文物表面霉斑，勿來回刷除。

除霉使用之工具須清洗並且分開，避免孳生霉菌。

## 4. 換袋

原本放置文物的夾鏈袋含有霉菌孢子，因此需更換外袋，並將外袋統一存放，勿放回原袋中。



## 5. 觀察

除霉後文物裝入新袋，需待觀察有無長霉，觀察一到三周，若無長霉再放回原箱中。

## 清潔魔法秘笈三：除膠

除膠要小心，先去除表面紙膠帶，再去除內部的黏著劑！

### 1. 檢視

### 2. 溶劑測試

先以酒精水（濃度 40%）測試局部，是否會造成文物表面變色或龜裂等狀況。

### 3. 酒精濕敷

確認無誤後，塗上酒精水濕敷。

### 4. 溶劑移除

開始移除紙膠帶，並分別測試酒精和丙酮的去除黏著劑的效果，重複塗抹進行溶劑移除。

### 5. 去除完全

重複動作直到黏著劑消失。

### 6. 等待乾燥

### 7. 裝袋

## 🔊 必要性加固是什麼？



當文物呈現分離或是鬆脫剝落，不利於典藏存放或是手持時，就必須要加固使其達到穩定狀況，這就是必要性加固！

### 使用工具

毛刷、手套、文物保存用黏著劑 PVA (PolvinylAceate Glue)。

### 步驟

#### 1. 先檢視除殘膠

在進行必要性加固前，必須檢視過去文物出土時，是否有其他黏著劑或是膠帶痕跡，必須先去除再開始加固喔！

#### 2. 清潔接合面

#### 3. 以適當 PVA 劑量塗於接合面

#### 4. 黏著文物

## 🔊 認識各種文物劣化狀況！

霉害：因為空氣中的濕度太高，因此文物身上發霉了！

結晶體附著：文物身上帶有鹽份，當遇到污染的空氣，產生了特別

	<p>的物理反應，因此有了晶體的產生！</p> <p>酥腐：文物因為接觸空氣後氧化，產生表面的損傷凹凸不平。</p> <p>龜裂：當溫度急速改變時，會讓物件產生物理性破壞，在文物身上產生裂痕喔！</p> <p>粉化：經常發生在石器身上，當溫度上升10度時，使得化學變化加速，因此讓物件出現毀壞的狀況。</p> <p>人為修補痕：在搶救文物時，臨時加固使用膠帶類型物件拼合，產生的殘留。</p> <p>泛白：文物因為長期埋在地下，表面因為特殊氣體產生類似漂白文物的狀態。</p> <p>解離：是指文物因為外在氣溫等因素影響，產生了剝落。</p>
<p>分 級 包 裝 一 覽 表</p>	<p><b>🔊怎麼幫文物分級包裝呢？</b></p> <p><b>來！我們一起學習如何幫文物分級包裝！</b></p> <p>文物都整理好後，就要開始包裝入庫囉！分級判斷主要以文物的狀況、是否具特殊性和稀少性、是否具有研究價值等，由專業博物館研究人員判斷，區分級別後，便會以不同的方式整飭與包裝。</p> <p>等級 A：全部採用無酸材質包裝。</p> <p>等級 B：部分採用無酸材質包裝，方格籃為外箱，牛皮紙箱為內箱，內部進行文物與文物之間隔，以夾鏈袋裝。</p> <p>等級 C：部分採用無酸材質包裝，以方格籃為外箱，以夾鏈袋裝。</p>



一、文物包裝分級標準								
項目	檢視	初步清潔、除塵	編碼	分類、登錄	修復、除霉、加固	文物攝像	包裝材質	文物基本防震與防移動措施
文物整飭包裝等級								
A (全形器、稀少性、特殊性)	需進行	需進行	需進行	需進行	需進行 修復、除霉、加固	需進行	全以無酸材質進行文物整飭	需具備
B (列入報告內、物件完整性不全、物件較易細碎)	需進行	需進行	需進行	需進行	需進行 除霉	無	1. 方格籃為外箱 2. 牛皮紙箱為內箱 3. 內部進行文物與文物之間隔，以泡棉等物進行襯墊 4. 替換污損夾鏈袋，保留原夾鏈袋	需具備
C (一般文物、研究價值較低)	需進行	需進行	需進行	需進行	需進行 除霉	無	1. 以方格籃做為外箱 2. 替換污損夾鏈袋，保留原夾鏈袋	無

(八)實體模型設定

名稱	圖像	資訊	遊戲整飭設定	常見劣化狀況
A 級文物 (以下為模型製作)				
貝刀		編號： 2012.NKLE00.0 2MA0.0009.000 遺址地點：南關里東 文化層：大坌坑文化 材質：窗貝 尺寸： 84.59x72.26x2.49mm 重量：9.63g	除塵 除殘膠	剝落
陪葬罐		編號： 2013.SPC200.0 4CV0.0021.001 遺址地點：三抱竹 文化層：大湖文化 材質：軟陶 尺寸： 腹厚：6.78mm 整器寬：192 mm 整器高：212 mm 重量：1094g	除塵 除霉	酥腐、解離、人為修補痕

鐵刀		編號： 2011.SN0000.0 5IA0.0025.000 遺址地點：社內 遺址 文化層：西拉雅 文化 材質：鐵 尺寸： 313x38.4x14.2 mm 重量：95g	除塵 除霉	鏽蝕
出土打製加磨巴圖形斧鋤型器		編號： 2012.NNK000.0 1SA0.0056.000 遺址地點：牛尿 港 文化層：大湖文 化 材質：變質砂岩 尺寸： 143.9x60.8x15. 2mm 重量：184.2g	除塵 除霉	結晶體附著
青花山水紋大盤		編碼： SN-PV0019 遺址地點：社內 遺址 文化層：西拉雅	除塵 除殘膠	斷裂、缺損

		文化 材質：瓷 尺寸： 長 200mm 寬 200mm 高 35mm 厚 3mm 重量：347g		
--	--	---	--	--

(九)、圖卡製作

A、B、C 級文物 (以下為圖卡製作)				
名稱	圖像	資訊	遊戲整飭設定	常見劣化狀況
鹿角		編號： SPP2-L12-T3P7L27F2 遺址地點：三寶埤 文化層：大湖文化 材質：鹿角 尺寸：長 500mm 重量：432.2g 文物包裝等級：A	除塵 除殘膠	泛白、龜裂
陶器		遺址地點：三抱竹 文化層：蔦松文化 材質：陶 尺寸：小 重量：26g 文物包裝等級：B	除塵 除霉	龜裂、人為修補痕、霉斑
石器		遺址地點：牛尿港北 文化層：大湖文化 材質：石質 尺寸：小 重量：63.8g 文物包裝等級：C	除塵 除霉	粉化、結晶體附著

## 貳、 學習單

### 2-1 學習單文字內容

基礎版	進階版
<p>1. 請依下列圖示填寫正確的整飭順序。</p> <p>01 檢視登錄</p> <p>02 文物攝像</p> <p>03 清潔與加固</p> <p>04 分級包裝</p> <p>2. 以下哪些資料須詳加記錄於文物檢視表格中？(請勾選正確答案)</p> <p><input type="radio"/> 材質、出土的文化層、尺寸、重量、</p> <p><input checked="" type="radio"/> 發掘人員</p> <p>3. 在文物清潔加固流程中，分別會使用哪些工具？(連連看)</p> <p>除塵、除霉、除膠、加固</p> <p>吸塵器、酒精、文物保存用黏著劑、酒精水或丙酮</p> <p>4. 請觀察並辨識文物劣化狀況？(連連看)</p> <p>石器-粉化、結晶體附著、X 龜裂</p> <p>(放教學圖卡-劣化狀況霉害圖)</p> <p>5. 下列圖示為除霉步驟，請填入正確的順序。</p> <p>6. 為記錄文物形貌特徵與保存狀況，文物攝影需要哪些工具？</p> <p>專業攝影機、色卡、比例尺、文物標號、</p> <p><input checked="" type="radio"/> 手套、<input checked="" type="radio"/> 羊毛軟刷</p> <p>7. 下列有三樣文物，研究人員已判斷區分文物級別，請協助以適當的方式包裝入庫。(放 ABC 三樣文物、三個分級包裝圖配對連連看)</p>	<p>1. 哪些主要因素會影響文物保存？(請勾選正確答案)</p> <p>溫度、相對溼度、光線、蟲害、汙染物、</p> <p><input checked="" type="radio"/> 病毒、<input checked="" type="radio"/> 職業</p> <p>2. 請依下列圖示填寫文物整理 4 大步驟名稱及順序。</p> <p>3. 下列有關檢視登錄動作哪些是正確的？(請勾選正確答案)</p> <p><input type="radio"/> 確認袋上資訊與清冊是否相同、</p> <p><input type="radio"/> 清點遺物數量</p> <p><input type="radio"/> 確認它的名稱劣化情形檢視</p> <p><input type="radio"/> 保存狀況評估</p> <p><input checked="" type="radio"/> 與文物包裝一起量測重量</p> <p><input checked="" type="radio"/> 直接用手拿取文物仔細觀察</p> <p>4. 文物除霉可使用哪項組合將霉斑去除，抑制霉菌生長呢？(請勾選正確答案)</p> <p>吸塵器+酒精</p> <p>濕紙巾+漂白水</p> <p>菜瓜布+洗碗精</p> <p>羊毛軟刷+酒精</p> <p>5. 請問下列文物劣化狀況如何進行保護及延緩劣化。(連連看)</p> <p>放 3 個圖(霉害、膠帶、分離剝落)</p> <p>除霉、除膠、加固</p> <p>6. 為記錄文物形貌特徵與保存狀況，文物攝影需要哪些工具？(請勾選正確工具)</p> <p>專業攝影機、色卡、比例尺、文物標號、</p> <p><input checked="" type="radio"/> 手套、<input checked="" type="radio"/> 羊毛軟刷</p> <p>7. 下列有三樣文物，請依照文物敘述，勾選</p>

	<p>需進行的整飭流程及包裝方式</p> 
--	---

項目	檢視登錄、除塵	修復	除霉	加固	文物攝影	包裝等級
(全形器、稀少性、特殊性)	○	○	○	○	○	A
(列入報告內、物件完整性不全、物件較易細碎)	○	X	○	X	X	B
(一般文物、研究價值較低)	○	X	○	X	X	C

# 參、教具箱箱體設計

## 教具箱排列設計

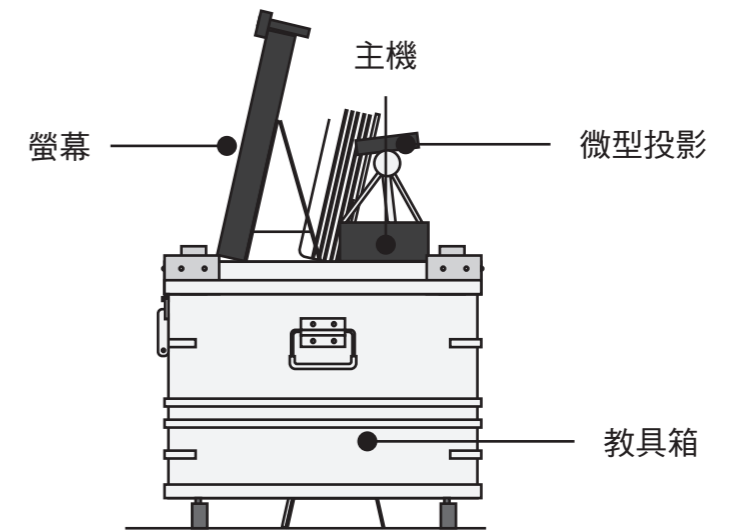
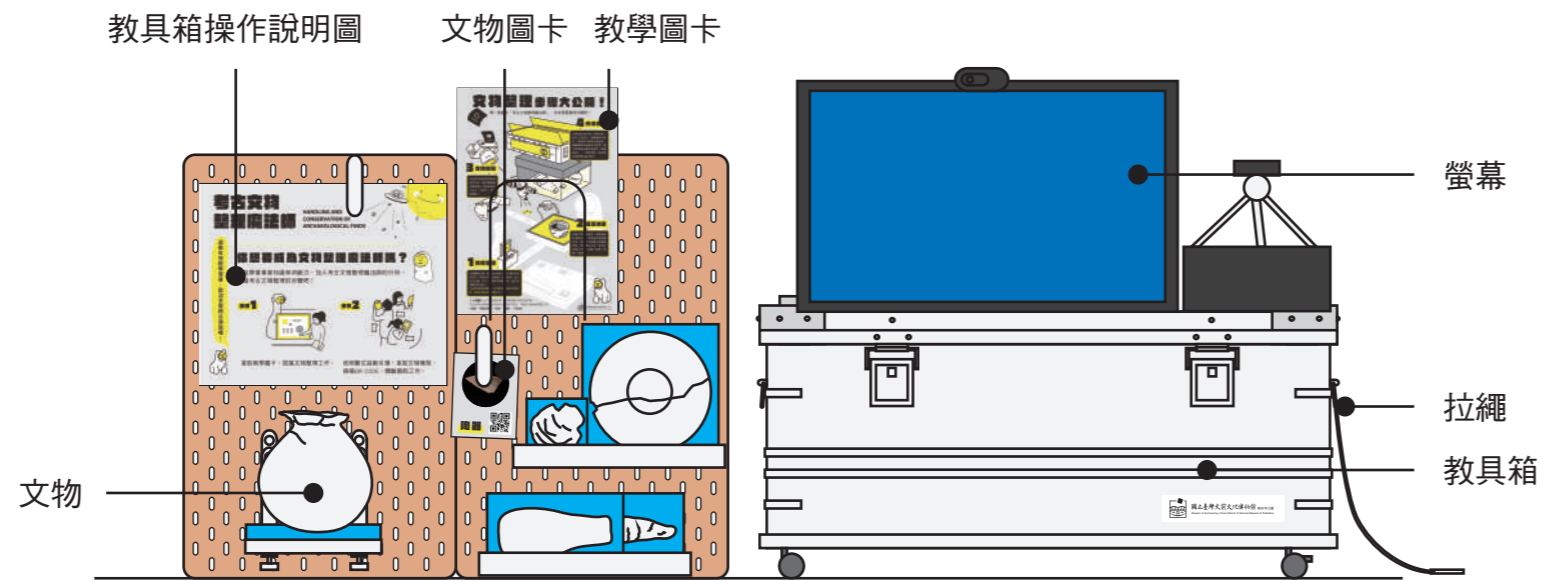
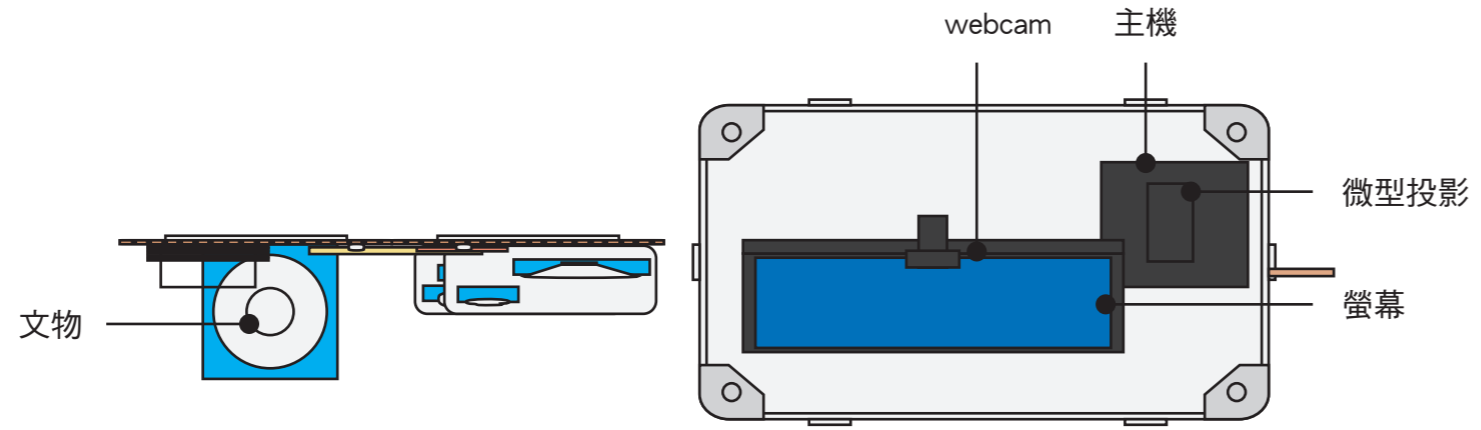



# 物件規格



寬度: 2 公分  
深度: 5 公分  
高度: 18 公分



夾子  
寬度: 2 公分  
高度: 8 公分



圖卡層架  
寬度: 12.5 公分  
深度: 5.5 公分  
高度: 18.5 公分



文物層架  
寬度: 28 公分  
深度: 9 公分  
高度: 3 公分



沖孔板  
寬度: 36 公分  
高度: 56 公分



教具箱  
77X43X33.3cm



貝刀  
原8.6x7.2x0.7cm  
模型7.2x6.6x0.7cm  
含樹脂8x8x2.5cm

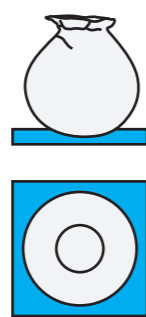

陶罐  
原19.2X19.2X20.5cm  
模型15x15x16cm  
含樹脂17.8x17.8x2cm

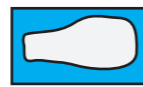

石器  
原15x7x1.4cm  
模型15x7x1.4cm  
含樹脂18x10x3cm

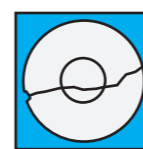

瓷器  
原20x20x3cm  
模型15x15x2cm  
含樹脂18x18x2.5cm



鐵刀  
原31x3.8x0.7cm  
模型22x3.8x0.7cm  
含樹脂24x10x2.5cm

# 物件規格

教具箱



平面圖

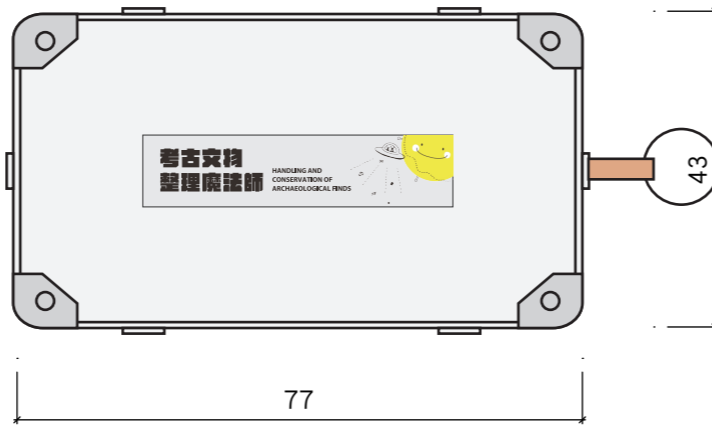

立面圖

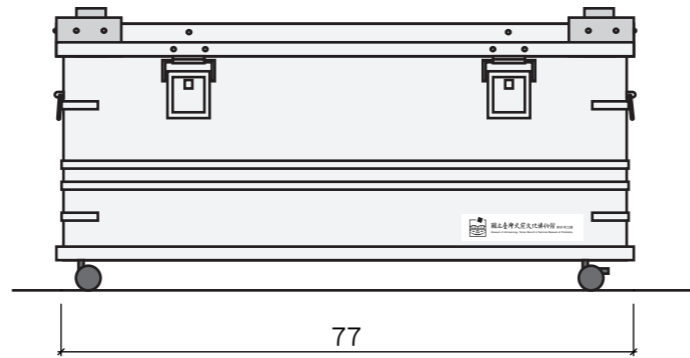

側立面圖

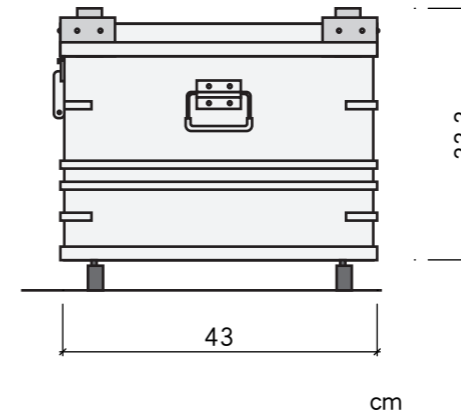

cm

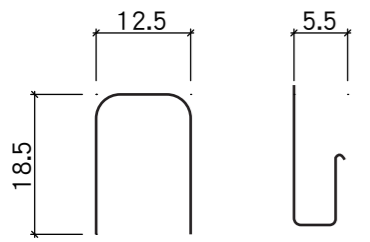

圖卡層架 X1

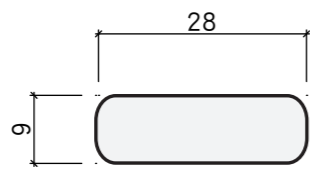

上視圖



正視圖

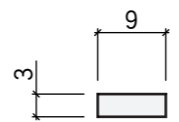

右視圖

文物層架 X2

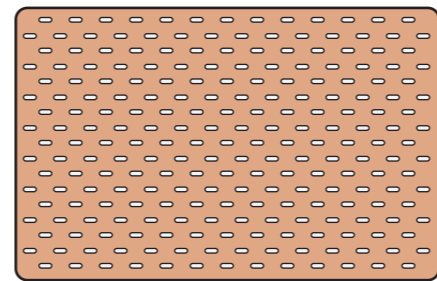

沖孔板 36x56cm X2

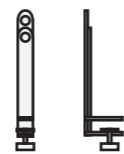

層板夾 X2  
2x5x18

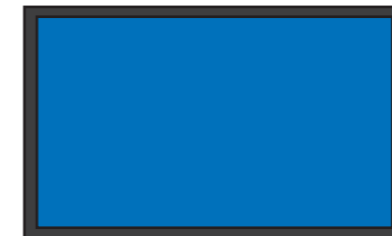

觸碰螢幕  
543x335x41.5(±1)mm



微型投影  
10.3X6X2



WEBCAM



主機  
19.4x16.5x8.5cm



腳架  
折合高度17.3cm

# 收納方式

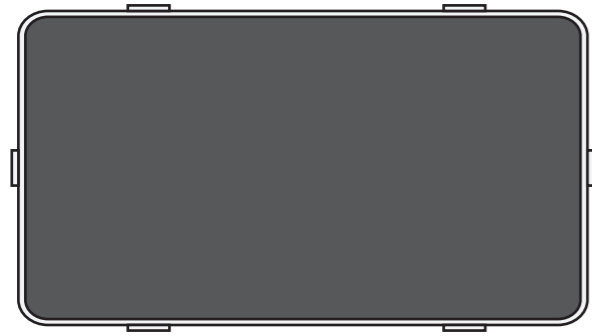

01. 教具箱



02. 螢幕層

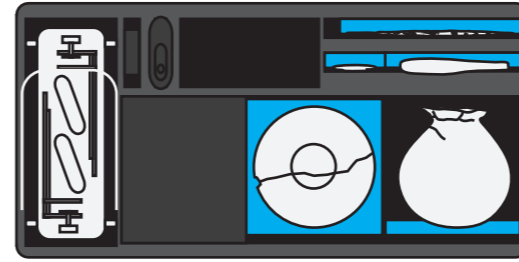

03. 文物和設備層

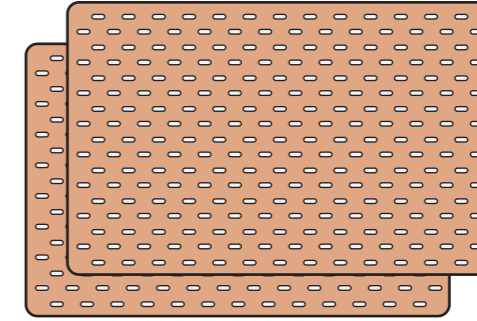

04. 沖孔板層

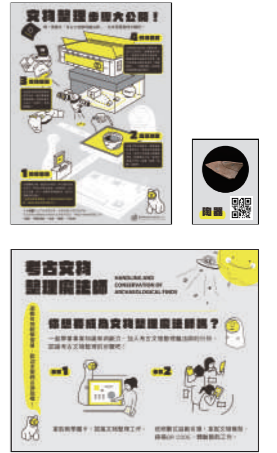

05. 圖卡、流程說明

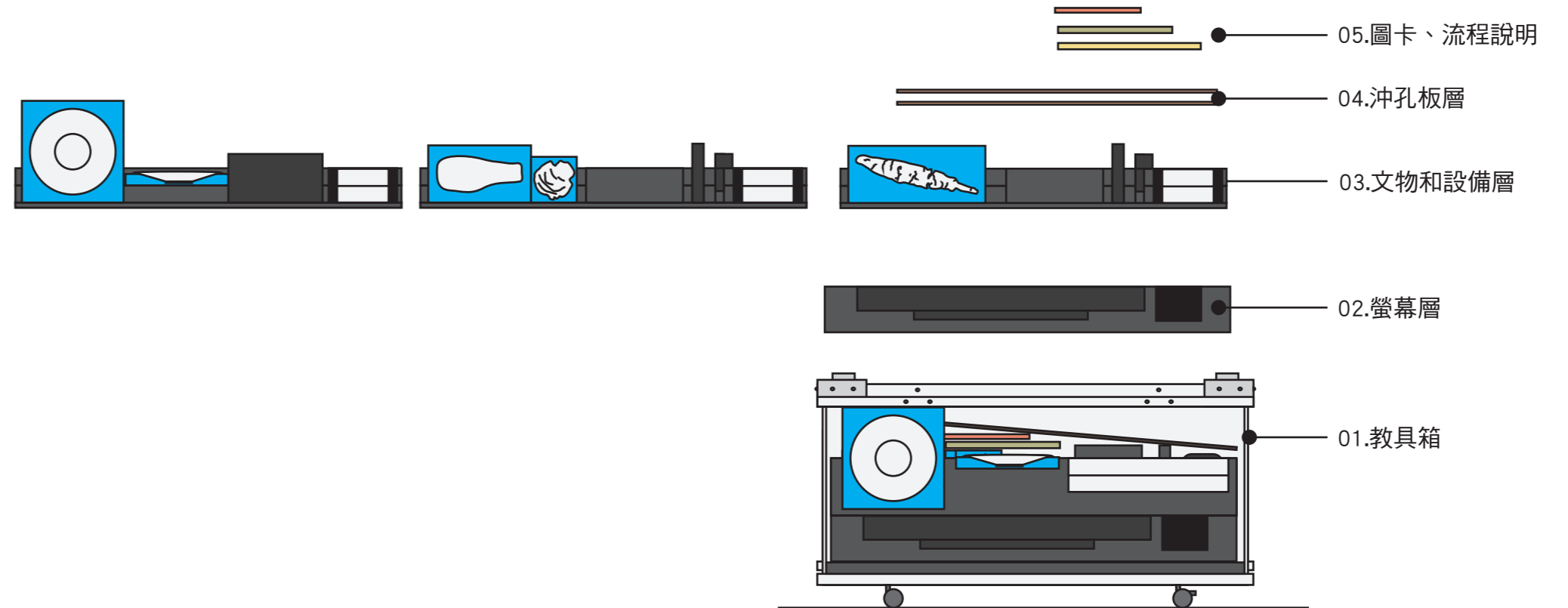

# 肆、圖文編排

## (一)、教具箱圖卡設計

### 01.教具箱操作說明圖

尺寸:32.5x26.5cm

材質:銅板紙上膜

# 考古文物整理魔法師

HANDLING AND CONSERVATION OF ARCHAEOLOGICAL FINDS

你想要成為文物整理魔法師嗎?

一起帶著專業知識和判斷力，加入考古文物整理魔法師的行列，認識考古文物整理的步驟吧！

**步驟 1**

拿取教學圖卡，認識文物整理工作。

**步驟 2**

依照數位遊戲引導，拿取文物模型或文物圖卡，掃描QR CODE，體驗整飭工作。

國立臺灣史前文化博物館 國研史前所

國立臺灣史前文化博物館 國研史前所

### 02.文物圖卡

尺寸:8.5\*11cm

材質:銅板紙上膜

正面

陶器

石器

鹿角

背面

# 考古文物整理魔法師

HANDLING AND CONSERVATION OF ARCHAEOLOGICAL FINDS

# 考古文物整理魔法師

HANDLING AND CONSERVATION OF ARCHAEOLOGICAL FINDS

# 考古文物整理魔法師

HANDLING AND CONSERVATION OF ARCHAEOLOGICAL FINDS

# 03.教學圖卡

尺寸:21cm\*29.7cm

材質:銅板紙上膜

## 文物整理步驟大公開!

嘿!要擔任「考古文物整理魔法師」,先來預習整理步驟吧!

- 1 檢視整理**  
仔細觀察文物,確認它的名稱、文化情形和保存狀況,同時必須詳細記錄,例如材質、出土的文化層、尺寸、重量等等基礎訊息,進行文物攝影的記錄。  
\*這個步驟非常重要!必須要有專業知識和經驗,才能正確的判斷和處理。
- 2 清潔加固**  
根據不同文物類型,選擇適當的清潔方式,來延長文物壽命,也防止文物進入商業市場,對原來的汙染,常見的清潔方式有:刷洗、打磨、浸洗、噴霧、吹風等。
- 3 文物攝影**  
拍攝文物原貌和清理後保存狀況,會用專業攝影器材拍攝。拍攝時要將文物放在白色背景,拍攝完,文物整理完成!
- 4 分級包裝**  
文物包裝分級包裝,根據物種及其保存狀況,再根據保存部分,為這些文物做分級處理。包裝後再裝入特製的「無酸紙箱」,「無酸紙箱」等經過特殊處理的保存材料。

**小知識** | 以下的環境因素,都會影響文物的保存呢!所以我們才要做文物的保存與保存狀況,再進行對應的整理工作!  
\*溫度 \*相對濕度 \*光線 \*蟲害 \*汙染物

## 文物清潔魔法秘笈

嘿!為了避免文物被各種搗蛋鬼破壞,一定要認真清潔文物,現在讓我們來看看秘笈吧!

**清潔目的**

- 1** 避免文物表面的附著物,持續傷害文物。
- 2** 降低未來文物存放空間的汙染。
- 3** 發現文物的原貌。

**小知識** | 文物清潔採用「物理性清潔」,就是避免侵入或是改變文物原有結構與材質的方式來執行。

**以下有三個清潔秘笈,請好好牢記!**

- 除塵**
- 除霉**
- 除膠**

## 清潔魔法秘笈一：除塵

一般文物清潔的基本動作就是除塵,以物理性清潔的方式處理,會使用毛刷、噴氣球、吹風機、吸塵器等工具去除表面之灰塵。

**使用工具**

**毛刷** **噴氣球** **吹風機** **吸塵器**

## 清潔魔法秘笈二：除霉

臺灣高溫潮濕,文物容易孳生霉菌;因此文物清潔就必須要把霉斑去除,抑制霉菌生長!

- 1 檢視**  
第一步使用放大鏡觀察是否有霉斑,第二步使用手持式高畫質顯微鏡觀察發霉狀況。
- 2 通風**  
發現含霉斑之文物,必須將它保持通風,使文物身上之水汽蒸發。
- 3 文物除霉**  
工作人員配戴口罩手套,在通風空間使用羊毛軟刷沾酒精,由內向外刷除文物表面霉斑,勿來回刷除。除霉使用之工具須清洗並且分開,避免孳生霉菌。
- 4 包裝**  
原本放置文物的夾層袋含有霉菌孢子,因此需要換外袋,並將外袋統一存放,勿放回原袋中。
- 5 觀察**  
除霉後文物裝入新袋,需待觀察有無長霉,觀察一到三週,若無長霉再放回原箱中。

## 清潔魔法秘笈三：除膠

除膠要小心,先去表面紙膠帶,再去除內部的黏著劑!

- 1 檢視**
- 2 溶劑測試**  
先以酒精水(濃度40%)測試局部,是否會造成文物表面變色或龜裂等狀況。
- 3 酒精測試**  
確認無誤後,塗上酒精水濕敷。
- 4 溶劑溶解**  
開始移除紙膠帶,並分別測試酒精和丙酮去除黏著劑的效果,重複塗抹進行溶劑移除。
- 5 去除完全**  
重複動作直到黏著劑消失。
- 6 等待乾燥**
- 7 裝袋**

## 必要性加固是什麼?

當文物呈現分離或是鬆脫剝落,不利於典藏存放或是手持時,就必須要加固使其達到穩定狀況,這就是必要性加固!

**使用工具**

毛刷、手套、文物保存用黏著劑(ex: PVA 聚乙炔醇)。

**毛刷** **手套** **文物保存用黏著劑**

- 1 先檢視除膠**  
在進行必要性加固前,必須檢視過去文物出土時,是否有其他黏著劑或是膠帶痕跡,必須先去除再開始加固!
- 2 清潔黏合面**
- 3 以適當PVA耐壓塗膠黏合面**
- 4 黏著文物**

## 認識各種文物劣化狀況!

- 霉害**  
因為空氣中的濕度太高,因此文物身上發霉了!
- 結晶附著**  
文物身上帶有鹽份,當遇到汙染的空氣,產生了特別的物理反應,因此有了晶體的產生!
- 酥腐**  
文物因為接觸空氣後氧化,產生表面的損傷凹凸不平!
- 龜裂**  
當溫度急速改變時,會讓物件產生物理性破壞,在文物身上產生裂縫囉!
- 粉化**  
經常發生在石器身上,當溫度上升10度時,使得化學變化加速,因此讓物件出現粉化的狀況。
- 人為性破壞**  
在搶救文物時,臨時加固使用膠帶類型物件拼合,產生的殘留。
- 漂白**  
文物因為長期埋在地下,表面因為特殊氣體產生類似漂白文物的狀態。
- 剝落**  
是指文物因為外在氣運等因素影響,產生了剝落。

## 文物分級包裝

文物都整理好後,就要開始包裝入庫囉!分級判斷主要以文物的狀況、是否具有特殊性和稀少性、是否具有研究價值等,由博物館研究人員判斷,區分級別後,便會以不同的方式整飾與包裝。

**A級** 全部採用無酸材質包裝。

**B級** 部分採用無酸材質包裝,方格藍為外箱,牛皮紙箱為內箱,內部進行文物與文物之間隔,以夾鏈袋裝。

**C級** 部分採用無酸材質包裝,以方格藍為外箱,牛皮紙箱裝。

項目	檢視	初步清潔、除膠	編碼	分類、登錄、加蓋	修復、除霉、加固	文物通風	包裝材質	文物基本防霉與防剝落措施
<b>A</b> 全形類、稀少性、特殊性	○	○	○	○	○	○	全以無酸材質進行文物裝飾	○
<b>B</b> 列入報告內,物件完整性不全,物件較易破碎	○	○	○	○	○	○	1   方格藍為外箱 2   牛皮紙箱為內箱 3   內部進行文物與文物之間隔,以夾鏈袋裝 4   雙層防霉夾鏈袋,保留原夾鏈袋	○
<b>C</b> 一般文物、研究價值較低	○	○	○	○	○	○	1   以方格藍為外箱 2   雙層防霉夾鏈袋,保留原夾鏈袋	○

## (二)、學習單設計

### A4學習單(基礎版)

尺寸:21cm\*29.7cm

材質:120磅道林紙

### 文物整理步驟大公開!

嘿!要擔任「考古文物整理魔法師」,先來預習整理步驟吧!

**4 分級包裝**  
文物包裝分成A級、B級和C級,是以它的研究、典藏價值作區分。為高價值文物或高程度、高脆弱性文物應使用「無酸紙箱」、「防震泡棉」等經過特殊處理的保存器材。

**3 文物攝影**  
為記錄文物形貌特徵與保存狀況,會用專業攝影機拍攝,拍照時會放上色卡,比例尺、文物標號呢!

**2 清潔加固**  
依據不同文物類型,選擇適當的清潔方式,來延長文物與生命,也防止文物進入典藏庫後,對庫房的污染。常見的清潔方式有:除塵、除菌、除膠、加固等。

**1 檢視登錄**  
仔細觀察文物,確認它的名稱、劣化情形和保存狀況,同時必須詳細記錄,例如材質、出土的文化層、尺寸、重量等等基礎信息,進行文物資訊的登錄。  
\*這個步驟很重要!必須要有專業知識判斷,選擇正確的清潔加固方式。

**【小知識】**以下的環境因素,都會影響文物的保存喔!所以我們才要檢視文物的劣化與保存狀況,再進行對應的整飾工作。  
\*溫度 \*相對濕度 \*光線 \*蟲害 \*汙染物

### 考古文物整理魔法師

HANDLING AND CONSERVATION OF ARCHAEOLOGICAL FINDS

基礎版

1 請依下列圖示填寫正確的整飾順序。  
( ) 檢視登錄 | ( ) 文物攝影 | ( ) 清潔與加固 | ( ) 分級包裝

2 以下哪些資料須詳加記錄於文物檢視表格中?(請勾選正確答案)  
 材質  出土的文化層  尺寸  重量  發掘人員

3 在文物清潔加固流程中,分別會使用哪些工具?(請勾選)  
 吸塵器  酒精  文物保存用黏著劑  酒精水或丙酮  加膠  刷化  膠帶

4 請觀察並辨識文物劣化狀況?(請選答)  
 霉害  膠帶  分離剝落

5 下列圖示為除菌步驟,請填入正確的順序。  
( ) 文物除菌 | ( ) 觀察 | ( ) 檢視 | ( ) 通風 | ( ) 換袋

6 為記錄文物形貌特徵與保存狀況,文物攝影需要哪些工具?(請圈出正確答案)  
 專業攝影機  文物標號  羊毛軟刷  手套  色卡  比例尺

7 下列有三樣文物,研究人員已判斷區分文物級別,請協助以適當的方式包裝入庫。(請選答)  
 石器(C級)  陶器(A級)  陶器(B級)

### A4學習單(進階版)

尺寸:21cm\*29.7cm

材質:120磅道林紙

### 文物整理步驟大公開!

嘿!要擔任「考古文物整理魔法師」,先來預習整理步驟吧!

**4 分級包裝**  
文物包裝分成A級、B級和C級,是以它的研究、典藏價值作區分。為高價值文物或高程度、高脆弱性文物應使用「無酸紙箱」、「防震泡棉」等經過特殊處理的保存器材。

**3 文物攝影**  
為記錄文物形貌特徵與保存狀況,會用專業攝影機拍攝,拍照時會放上色卡,比例尺、文物標號呢!

**2 清潔加固**  
依據不同文物類型,選擇適當的清潔方式,來延長文物與生命,也防止文物進入典藏庫後,對庫房的污染。常見的清潔方式有:除塵、除菌、除膠、加固等。

**1 檢視登錄**  
仔細觀察文物,確認它的名稱、劣化情形和保存狀況,同時必須詳細記錄,例如材質、出土的文化層、尺寸、重量等等基礎信息,進行文物資訊的登錄。  
\*這個步驟很重要!必須要有專業知識判斷,選擇正確的清潔加固方式。

**【小知識】**以下的環境因素,都會影響文物的保存喔!所以我們才要檢視文物的劣化與保存狀況,再進行對應的整飾工作。  
\*溫度 \*相對濕度 \*光線 \*蟲害 \*汙染物

### 考古文物整理魔法師

HANDLING AND CONSERVATION OF ARCHAEOLOGICAL FINDS

進階版

1 哪些主要因素會影響文物保存?(請勾選正確答案)  
 溫濕度  職業  光線  蟲害  病毒  汙染物

2 請依下列圖示填寫文物整理4大步驟名稱及順序。  
( ) ( ) ( ) ( )

3 下列有關檢視登錄動作哪些是正確的?(請勾選正確答案)  
 確認袋上資訊與清單是否相同  確認它的名稱劣化情形檢視  直接用手拿取文物仔細觀察  清點遺物數量  與文物包裝一起量測重量  保存狀況評估

4 文物除菌可使用哪項組合將霉斑去除,抑制菌類生長呢?(請勾選正確答案)  
 吸塵器+酒精  菜瓜布+洗滌精  濕紙巾+漂白水  羊毛軟刷+酒精

5 請問下列文物劣化狀況如何進行保護及延緩劣化?(請選答)  
 霉害  膠帶  分離剝落

6 為記錄文物形貌特徵與保存狀況,文物攝影需要哪些工具?(請圈出正確答案)  
 專業攝影機  文物標號  羊毛軟刷  手套  色卡  比例尺

7 下列有三樣文物,請依照文物敘述,勾選需進行的整飾流程及包裝方式。

項目	檢視登錄、除塵	修復	除菌	加固	文物攝影	包裝等級
全形器、稀少性、特殊性	<input type="checkbox"/>	<input type="checkbox"/>	<input type="checkbox"/>	<input type="checkbox"/>	<input type="checkbox"/>	<input type="checkbox"/>
列入報告內、物件完整性不全、物件較易破碎	<input type="checkbox"/>	<input type="checkbox"/>	<input type="checkbox"/>	<input type="checkbox"/>	<input type="checkbox"/>	<input type="checkbox"/>
一般文物、研究價值較低	<input type="checkbox"/>	<input type="checkbox"/>	<input type="checkbox"/>	<input type="checkbox"/>	<input type="checkbox"/>	<input type="checkbox"/>

## 附件一 教具箱使用教學手冊

### 硬體安裝

將顏色線材插上對應的顏色插口。

線材上已貼有數字及顏色,找到對應的孔洞插入即可。

### 電腦主機/線材



### 電腦主機

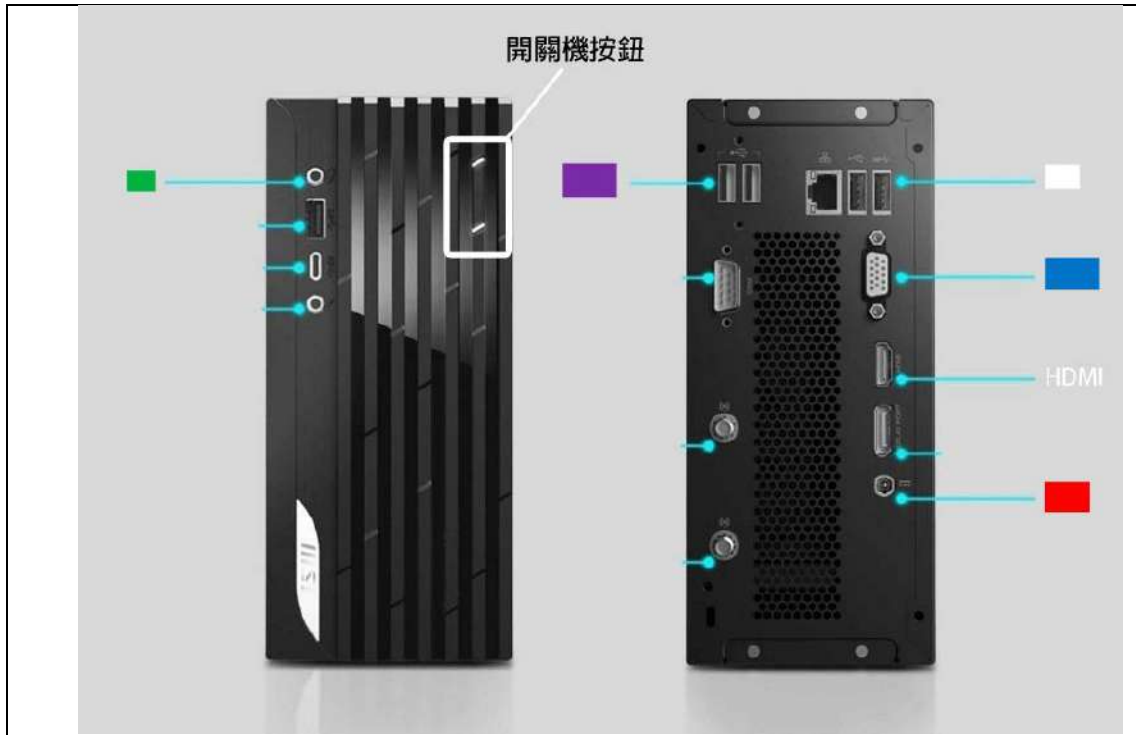

螢幕下方接口







### 軟體使用

<p>The screenshot shows a game menu with a cartoonish orange background. In the center, there is a character with a large eye and a question mark above its head. To the left is a carrot character, and to the right is a small yellow creature. The text '考古文物整理 魔法師' (Archaeological Relics整理 魔法師) is prominently displayed. There are two circular buttons in the top right corner, one with a play icon and one with a document icon.</p>	<p>開始遊戲:進入遊戲</p> <p>觀看動畫:觀看前導動畫</p>
--	-------------------------------------



	<p>Skip:跳過動畫回到主畫面</p>
 <p>考古文物們受到前所未有的各種攻擊！你！願意接受考驗，擔任「考古文物整理魔法師」嗎？</p>	<p>回首頁:回到首頁 願意:進入腳色介紹</p>
 <p>現在你已經是魔法師！ 1.選擇左邊任一個「文物模型」或「文物圖卡」。 2.掃描底部QRCODE。即可看見文物精靈們的求救訊息。</p>	<p>回首頁:回到首頁 下一頁:進入下一頁</p>
 <p>現在你已經是魔法師！ 1.選擇左邊任一個「文物模型」或「文物圖卡」。 2.掃描底部QRCODE。即可看見文物精靈們的求救訊息。</p>	<p>回首頁:回到首頁 下一頁:進入下一頁</p>
 <p>請將攝影機對準印有QRCODE的文物，並將其對準攝影機，即可進入對應的角色畫面。</p>	<p>回首頁:回到首頁 找出印有 QRcode 的文物,並將 QRcode 對準攝像頭,即可進入對應的角色畫面</p>
 <p>陶瓷精靈 歷史時期：史前文化 文化層：大陸文化 材質：陶質 直徑：6.78cm 厚度：1.12cm 重量：212.00g 圖號：10004 文物類別：A</p>	<p>回首頁:回到首頁 下一頁:進入下一頁</p>

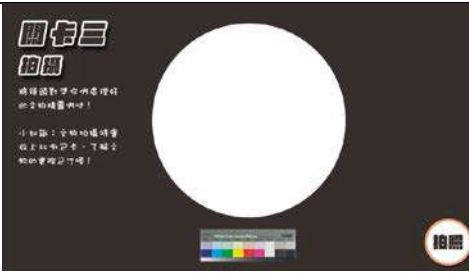
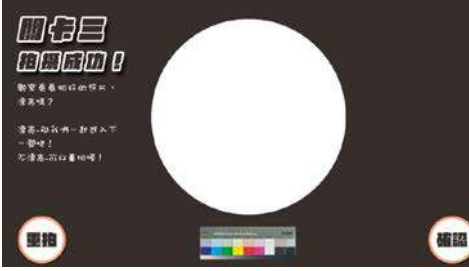

	<p>回首頁:回到首頁          下一頁:進入下一頁</p>
	<p>回首頁:回到首頁          下一頁:進入下一頁</p>
	<p>開始:開始進入文物拍照,開始後 5 秒          倒數</p>
	<p>確認:進入下一關          重拍:重新拍攝</p>
	<p>開始:開始選擇</p>
	<p>確定:先點選 A BC 其中一種包裝後,          點擊確認按鈕</p>

 <p>錯了！使用了錯誤的包裝方式，所以文物精靈在保存的過程中損毀了。- 請重新選擇包裝。</p>	<p>包裝錯誤畫面</p> <p>回首頁:回到首頁</p> <p>重選:重新挑戰</p>
 <p>「文物保存的非常完善，文物精靈終於可以好好在書房內休息了！」</p>	<p>包裝正確,將於數秒後自動跳到下一個畫面</p>
 <p>恭喜你 成為考古文物 整理魔法師！</p>	<p>成功,將於數秒後自動回到首頁</p>